

# MONTAGEANLEITUNG

**Artikel-Nr.:**

**AXM 600-MS**

**Produkt-  
beschreibung:**

**Seitliche manuelle Schwenk-Stufe,  
Serie AXM**

**Fahrzeugtyp:**

**MB Sprinter/VW Crafter alle Radstände**

**Stand:**

**Oktober 2016**

Die Easystep Trittstufe Serie AXM ist ideal für Fahrzeuge mit großer Bodenfreiheit. Die rutschfeste Oberfläche aus Aluminium und hohe Tragkraft machen die Stufe zu einem zuverlässigen Begleiter im Alltag. Durch Betätigen des Fußpedals fährt die Stufe mithilfe einer Gasdruckfeder sofort aus und ist gegen unbeabsichtigtes Einfahren gesichert. Zum Wiedereinfahren wird die Trittstufe einfach mit dem Fuß zurückgeschoben und automatisch gesichert.



**MAXIMALE TRAGFÄHIGKEIT BIS 150 KG**



**MONTAGEZEIT CA. 2H**



**AUFTRITTSBREITE = 600MM**

TRITTSTUFEN

RAMPEN

SICHERHEIT

DACHTRÄGER

SIDEBARS

Die zwei vorderen Z-Profile mit jeweils 2 x M6x20 Gewindeschrauben, 4 U-Scheiben und 2 Sicherungsmuttern gemäß Skizze verschrauben.

Nun die Position der Trittstufe mit der Türöffnung am Fahrzeug ausrichten.

Die Trittstufe an den Schweller saum heben und die Befestigungslöcher in den vorderen Z-Profilen am Chassis markieren. Sicherstellen, dass keine Wasserauslass-Verdickungen am Schweller im Weg sind.

Alle markierten Befestigungspunkte mit 6,5 mm Ø bohren und dabei sicherstellen, dass unterhalb des Bohrlochs mindestens 6-8 mm Blech stehen bleibt. Hinten die 2 Winkellaschen mit M8x20 Schrauben und Muttern verbinden.

Die Trittstufe vorne mit 4 x M6x20, U-Scheiben und M6-Sicherungsmuttern gemäß Skizze verschrauben. Hinten gemäß Skizze 2 x Ø11,5 Löcher bohren, ca. 20 mm oberhalb der Unterkante der Querträger der Einstiegsvertiefungsprofile. Nietmuttern mit passendem Werkzeug einsetzen.

Die senkrechten Stützschrauben mit Kugelgelenk zusammenbauen und auf die notwendige Länge einstellen. Darauf achten, dass die Trittstufe waagrecht oder zur Außenseite sogar ein wenig hochsteht.

Vor dem Festschrauben nochmals sicherstellen, dass die Stufe richtig ausgerichtet ist und nicht verspannt ist.

Für die elektrische Version: der Kabelverlauf sollte immer so gelegt werden, dass evtl. auftretende Feuchtigkeit immer von den Verbindungssteckern abfließen kann.

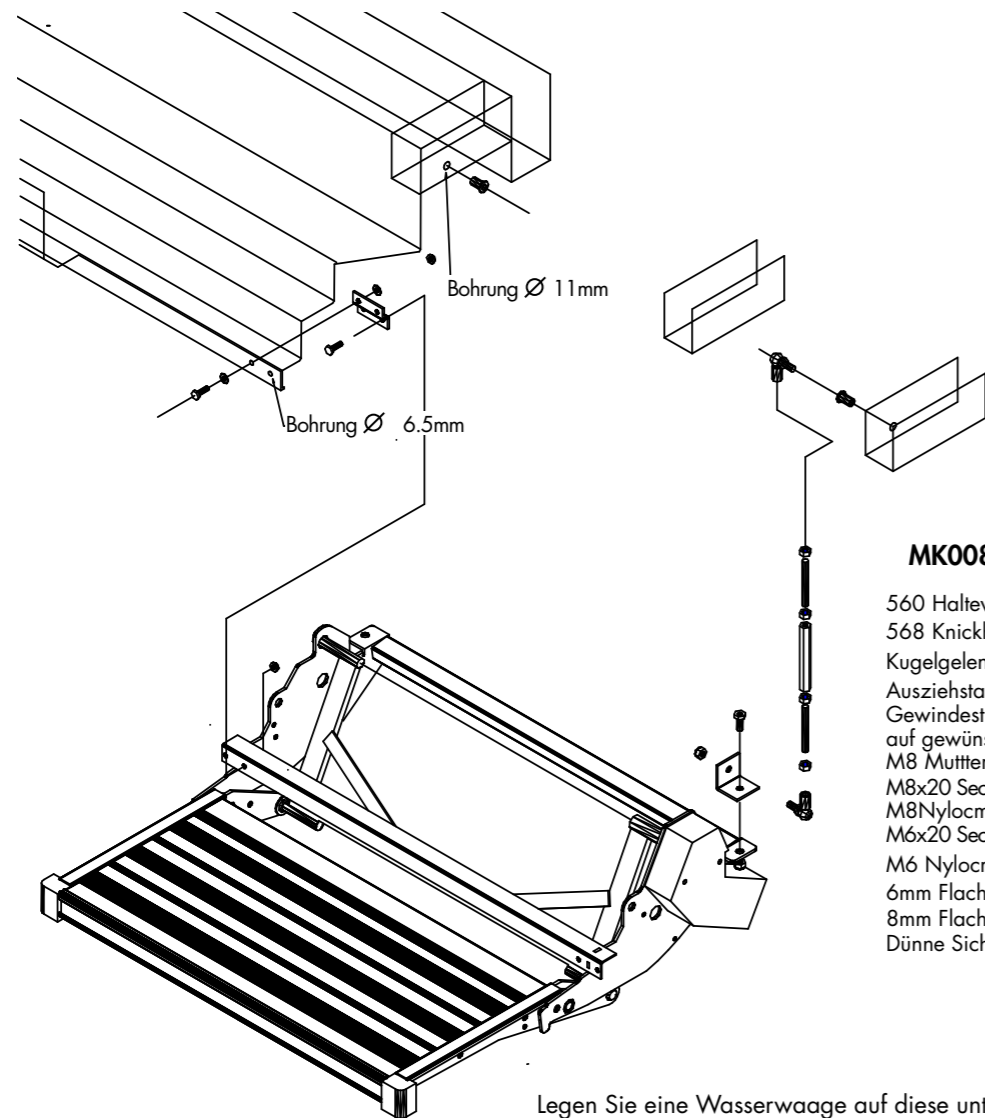

### MK008 Teileliste

560 Haltewinkel	-2
568 Knickhaltewinkel	-2
Kugelgelenk	-4
Ausziehstange	-2
Gewindestift/ stange	-2
auf gewünschte Länge kürzen	
M8 Muttereinsatz	-2
M8x20 Sechskant-Set	-2
M8Nylocmutter	-6
M6x20 Sechskant-Set	-8
M6 Nylocmutter	-8
6mm Flache U-Scheibe	-8
8mm Flache U-Scheibe	-2
Dünne Sicherungsmutter	-8

Legen Sie eine Wasserwaage auf diese untere Kante an

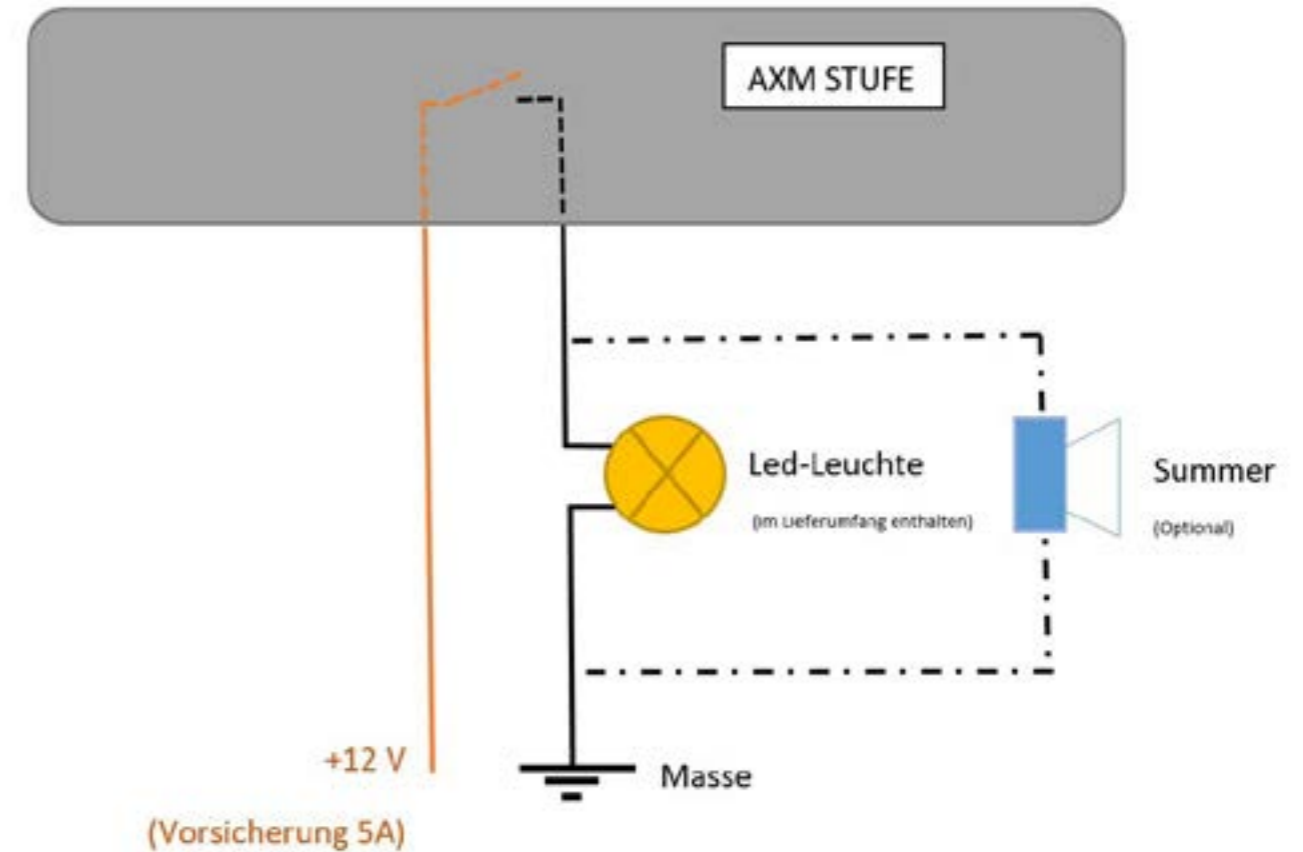

Montagematerial für die elektrische Verdrahtung ist bei der AXM Stufe nicht im Lieferumfang inbegriffen und muß vor Ort durch eine fachkundige Werkstatt durchgeführt werden.