

<b>LESP200</b>	A	B1	B2	C	D M8x20	E Ø8 M	F M8	G M12	J	1x 13	2x 17
	1x	1x	1x	6x	12x	12x	12x	2x	2x		

+ 1 axe pour les références :

LESP2200

LESP3200

LESP4200 (R)

LESP5200

LESP6200



1

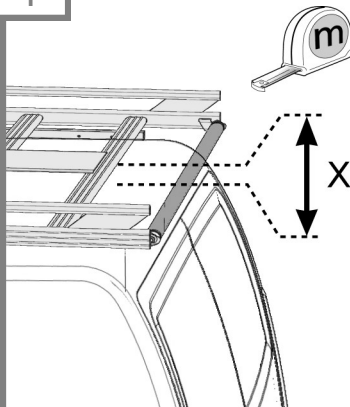

**F/** Si la garde au toit **X < 55 mm** : démonter la galerie du véhicule.

Si **X > 55 mm**, l'échelle coulissante peut être installée même si la galerie est montée sur le véhicule en prenant soin de ne pas abîmer le pavillon.

**GB/** If the distance from the roof (between the rack plate and the roof) is down to **X < 55 mm**, the roof rack must be removed from the vehicle. Otherwise the sliding ladder can be placed with caution (minding the roof to avoid any damage).

**D/** Beträgt der Dachabstand (zwischen Dachträger-Platten und Dach) **X < 55 mm**, soll der Dachträger aus dem Fahrzeug demontiert werden. Sonst kann die Ausziehleiter mit Vorsicht angebracht werden (Fahrzeugdach beachten und nicht beschädigen).

**NL/** Als de afstand van het dak (tussen imperial-plaat en dak) **X < 55 mm** is, moet het imperial worden gedemonteerd uit het voertuig. Anders kunt de schuifladder worden geplaatst met de nodige voorzichtigheid (dak van het voertuig in acht nemen: niet beschadigen).

2

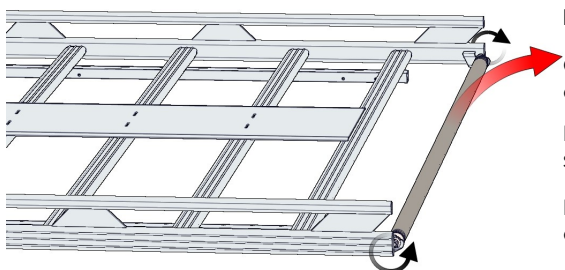

**F/** Si un rouleau est installé sur la galerie d'origine, dévisser les extrémités et le démonter.

**GB/** In case a loading roller is mounted on the roof rack, the respective end parts must be unscrewed in order to remove the roller.

**D/** Ist eine Laderolle am Dachträger montiert, sollen die jeweiligen Abschlusssteile ausgeschraubt werden, um die Rolle auszubauen.

**NL/** Is een laadrol gemonteerd op het imperial, moeten de respectieve einddelen worden losgeschroefd om de rol te demonteren.

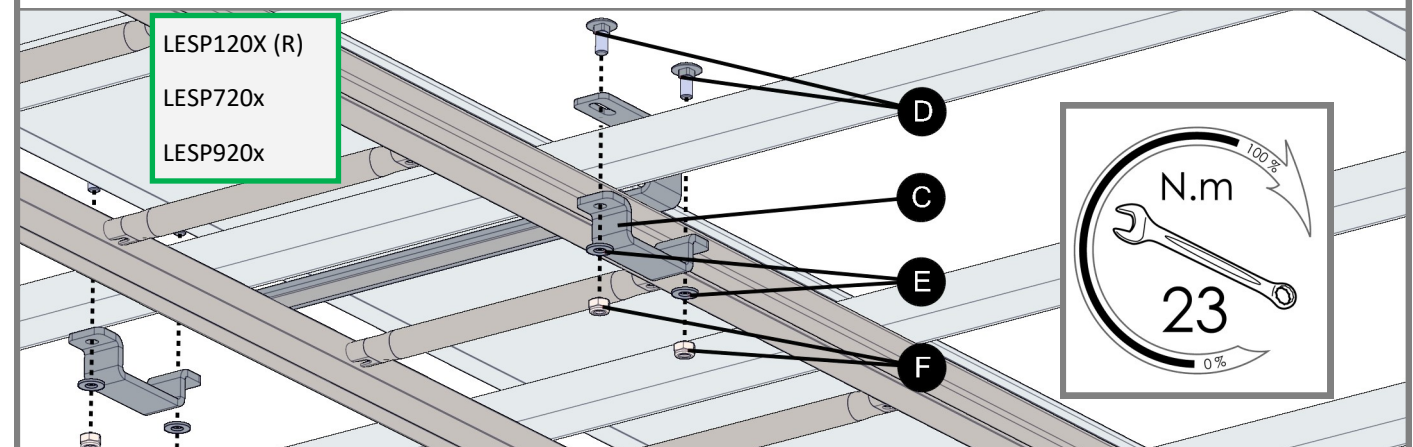
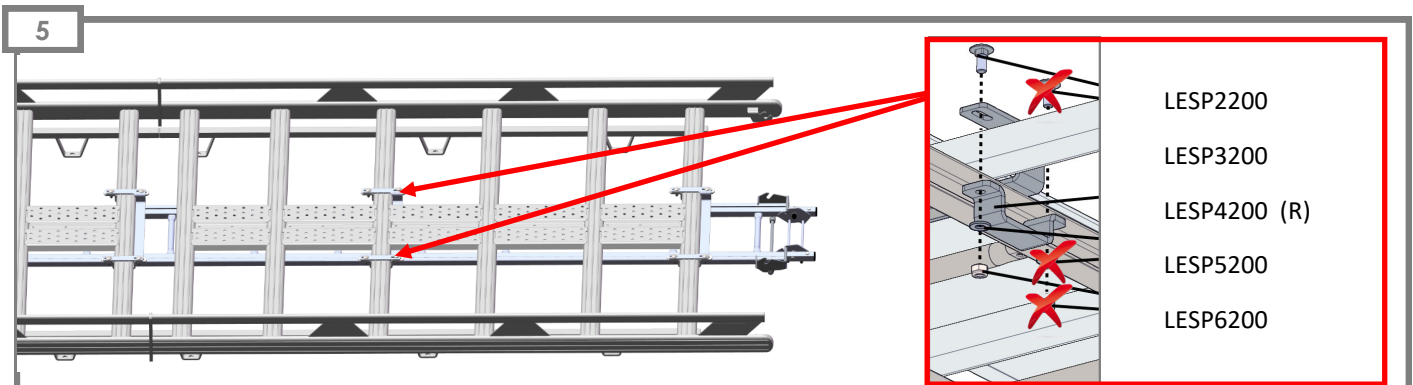
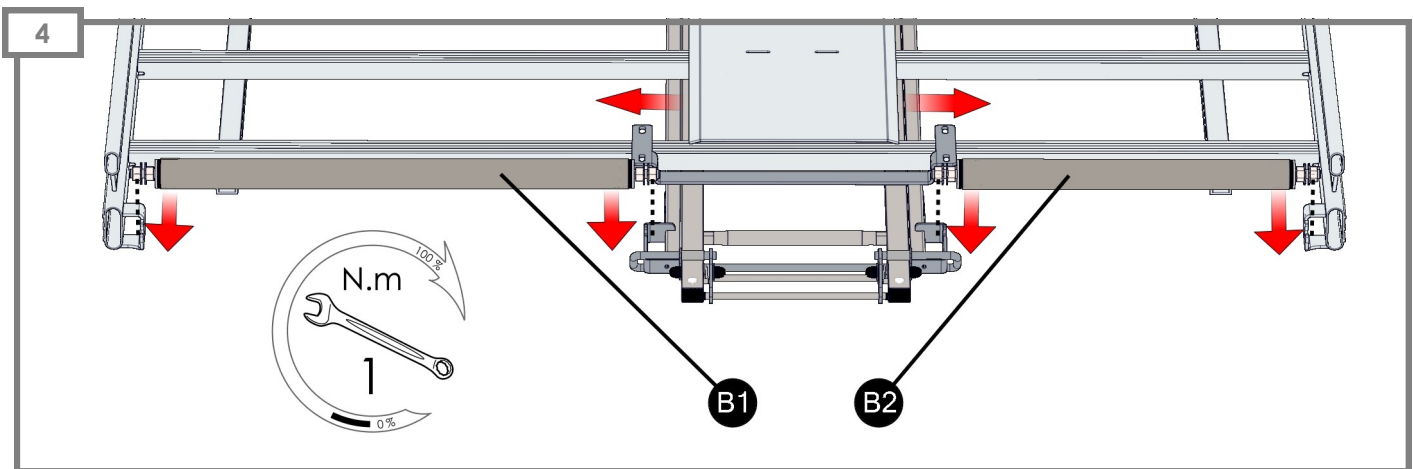
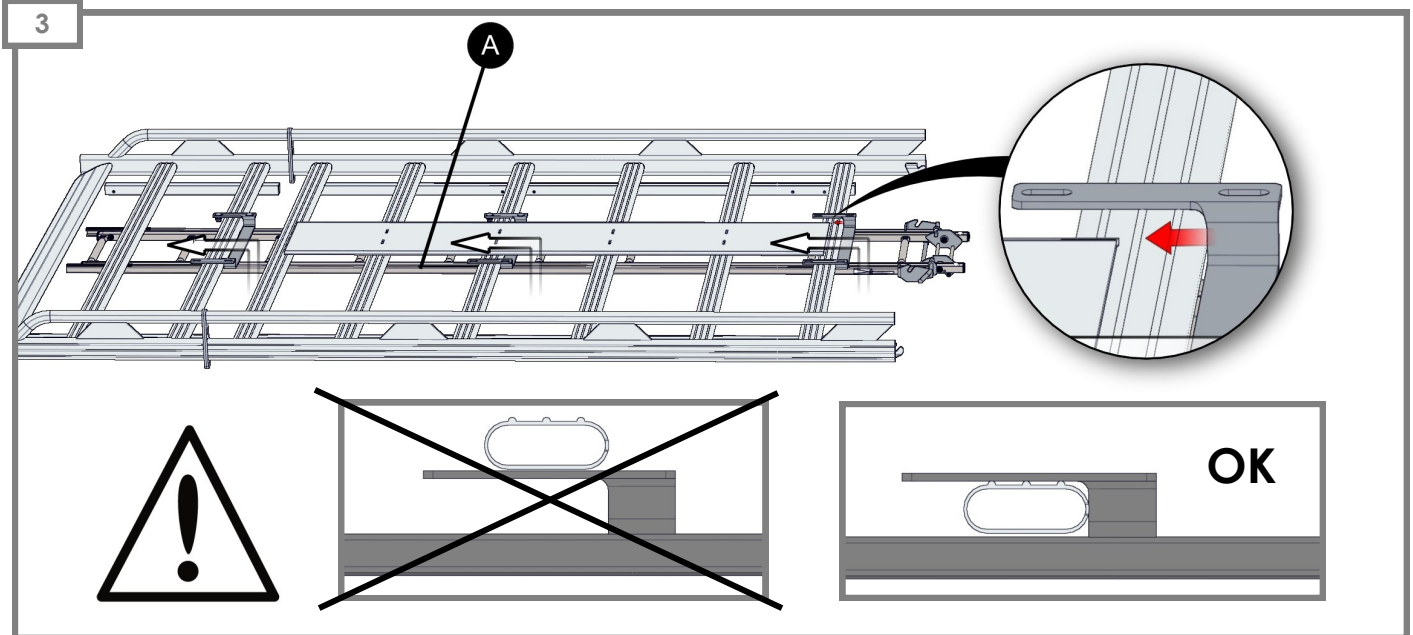

6

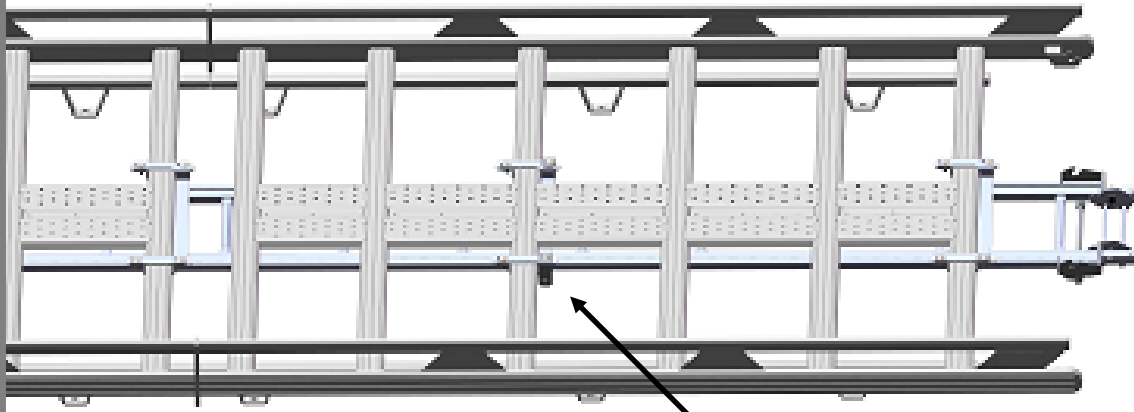

LESP2200

LESP3200

LESP4200 (R)

LESP5200

LESP6200

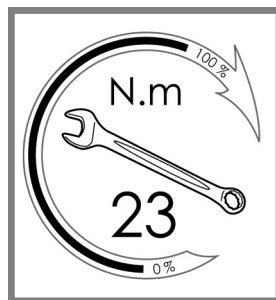

D

E

F

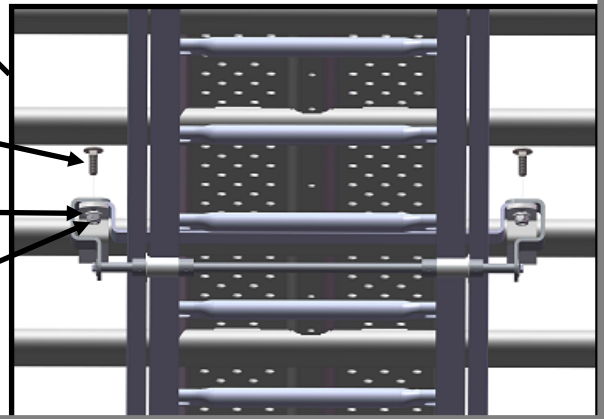

7

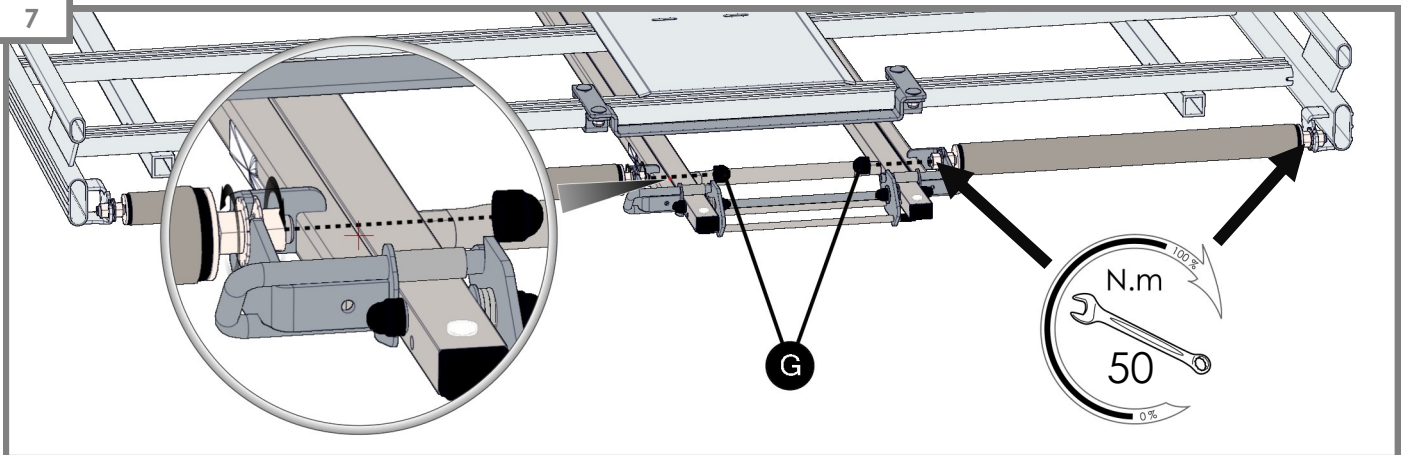

8

**F/** Si la galerie n'est pas installée : montage sur le véhicule avec la notice correspondante.

**GB/** If the rack is not mounted: mount it on the vehicle - according to the instructions.

**D/** Ist der Dachträger noch nicht angebracht: montieren Sie ihn auf das Fahrzeug - gemäß Montageanleitung.

**NL/** Als het imperiaal niet gemonteerd is: monteer het op het voertuig - volgens de montagehandleiding.

