





Anwendungsmöglichkeiten

Fahrzeug	Radstand	Stufe	Linke Schiebetür	Rechte Schiebetür
Master/ Movano/NV 400 ab 2010	L1 / L2 / L3	ESMK 0600	X	X

Einbausatz 101695

Position	1	2	3	4	5	6
Art	Schraube M6X25	Schraube M8x25	Mutter M8	Kippdübel	Hinterer Halter 1	Hinterer Halter 2
Menge	4	4	2	0	2	0
Teil						

Vordere Befestigung

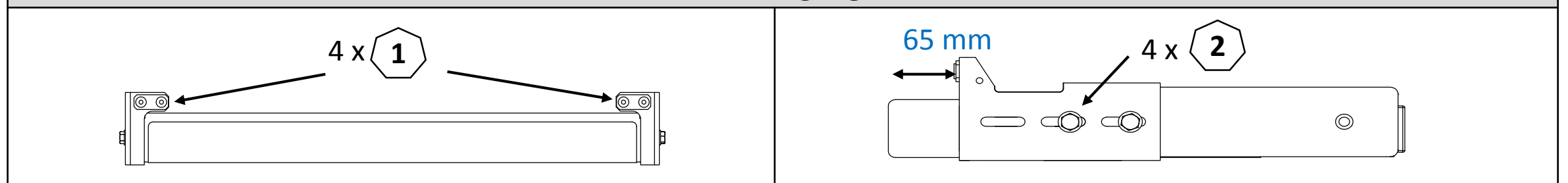

Position unter dem KFZ

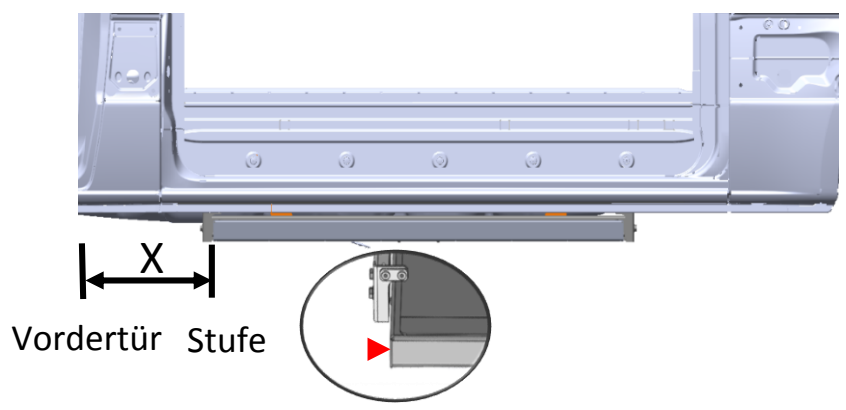
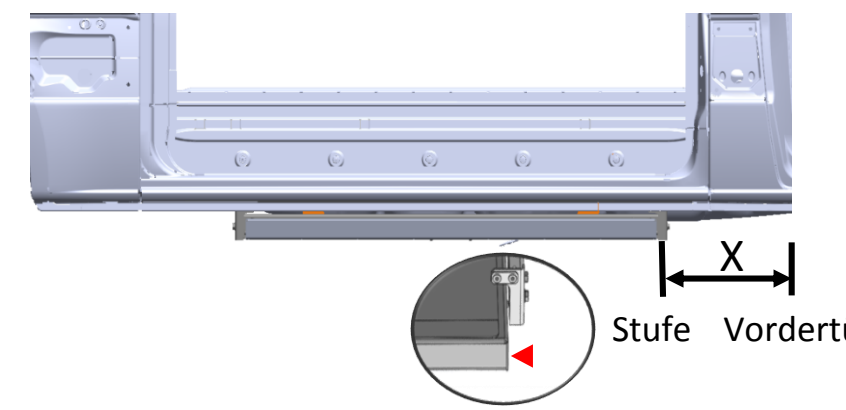
Stufe	Maß X	Linke Schiebetür	Rechte Schiebetür
ESMK 0600	255 mm	 <p>Vordertür Stufe</p>	 <p>Stufe Vordertür</p>

Hintere Befestigung

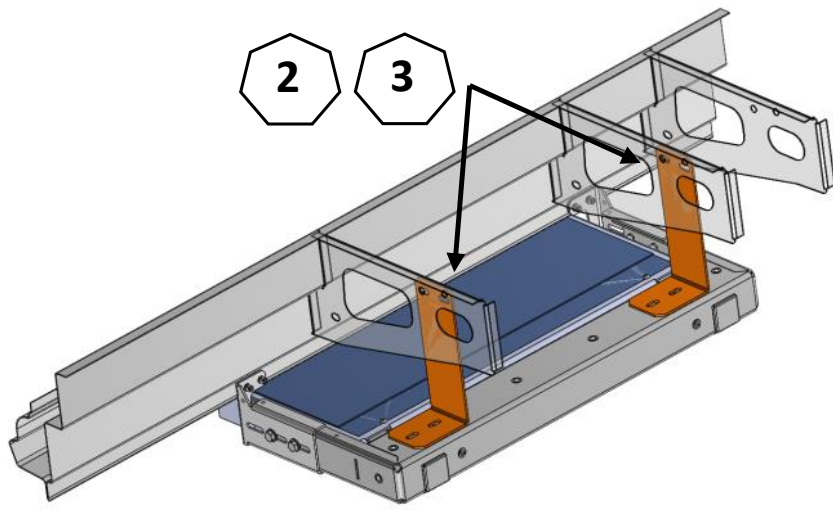
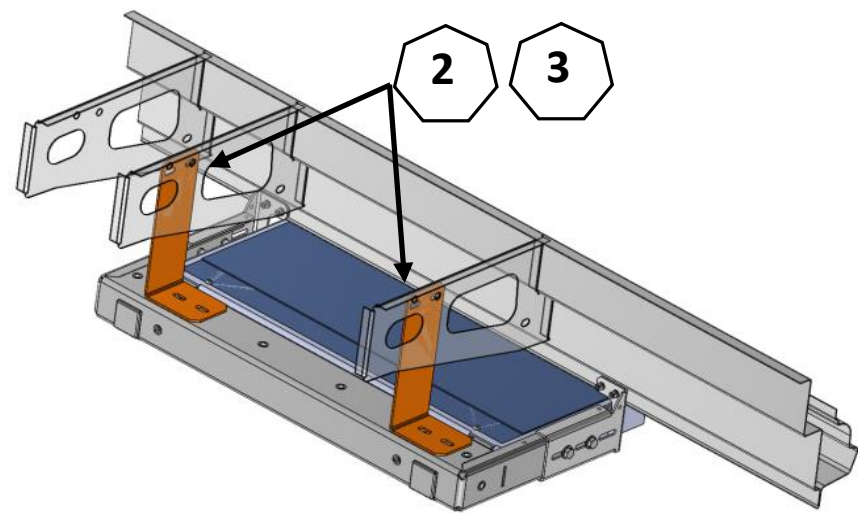
Stufe	Rechte Schiebetür	Linke Schiebetür
ESMK 0600		

Montagehinweise

- Montieren Sie die vorderen Halterungen maßgerecht an der Stufe, Schrauben nur handfest anziehen.
- Befestigen Sie die hintere Halterung mit den Kippdübeln im Fahrzeugrahmen. Danach die M6er Schraube und Mutter als Sicherung gegen verschieben einsetzen.
- Bringen Sie die Stufe mit Hebevorrichtungen unter dem Fahrzeug in Position und sichern Sie die Stufe gegen herunterfallen.
- Montieren Sie die hinteren Halterungen handfest an die Stufe.
- Überprüfen Sie die Ausrichtung/Parallelität zum Fahrzeug, verändern Sie ggf. die empfohlenen Abmessungen.
- Bohren Sie 6,5mm durch den Schwellersaum.
- Bringen Sie Korrosionsschutzmittel an den Löchern auf und befestigen Sie die Vorderseite der Stufe wenn die Farbe getrocknet ist.
- Wenn alles passt ziehen Sie alle Schrauben nach Nm-Tabelle an.

Güte Abmessung	4.6	5.6	8.8	10.9	12.9
M5	2,0	2,7	6,5	9,5	11,2
M6	3,5	4,6	11,3	16,5	19,3
M8	8,4	11	27,3	40,1	46,9
M10	17	22	54	79	93
M12	29	39	93	137	160
M14	46	62	148	218	255
M8x1			29	42	50

Warnsummer oder LED - Schaltplan

1. Das zweiadrige Kabel der Stufe in den Fahrzeuginnenraum verlegen.
2. Das rote Kabel anhand der mitgelieferten Steckverbinder am schwarzen Kabel des Warnsummers anschließen.
3. Das rote Kabel des Warnsummers/der LED an der 12-V-Versorgung des Fahrzeugs anschließen; hierbei die mitgelieferte Sicherung einbauen (in Reihe schalten).

Anmerkung: Wenn der Warnsummer/die LED auch bei ausgeschalteter Zündung ertönen/leuchtet soll, diesen direkt ab der Sicherung mit einer 12-V-Dauerstromversorgung verbinden.

4. Das von der Stufe kommende schwarze Kabel an einem geeigneten Fahrzeugmassepunkt anschließen.

