

**Produktbeschreibung:**

Seitliche Heavy-Duty  
elektrische Teleskop-Trittstufe,  
Serie TCE

**Fahrzeugtyp:**

VW - T6.1

**Artikel-Nr.:**

101795

101794

Alte Artikel-Nr.:

TCE 1000-VT6.1

TCE 0670-VT6.1

TCE 0670\_1000 - VT6.1

# Montageanleitung



Montagezeit:  
ca. 4h



Maximale Tragfähigkeit:  
bis 400 kg



Auftrittsbreite:  
670, 1000 mm

**Technische Daten:**

Die elektrische Teleskop-Trittstufe TCE wurde für die intensive Nutzung unter verschiedensten Bedingungen und in verschiedensten Situationen konstruiert.

Die Belastbarkeit der Trittstufe vom Typ TCE liegt bei 400 kg und wegen der großzügigen Breite kann der Zugang zum Fahrzeug von mehreren Personen gleichzeitig genutzt werden. Dank dieser Eigenschaften ist die Trittstufe TCE optimal für den Einsatz in Taxis, in Shuttle-Bussen und beim Behindertentransport geeignet.

**Elektrische Trittstufen sollten durch einen autorisierten Fachbetriebeingebaut werden, damit Ihr Garantieanspruch erhalten bleibt!**



Trittstufen



Schutz



Rampen



Sicherheit



Dachträger

# Ansicht

---

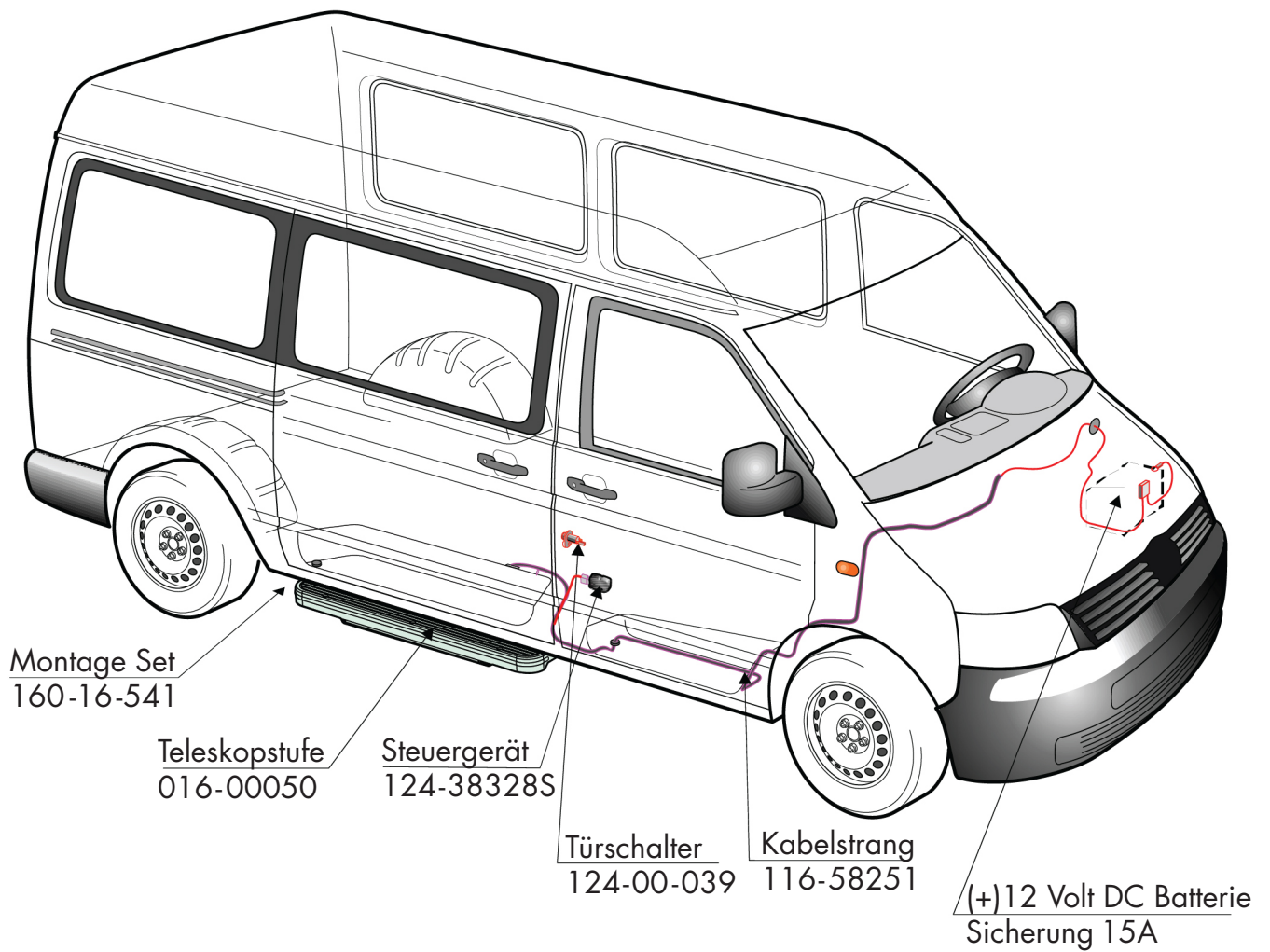

# Anordnung der Halter

**VW T6/Caravelle**

PN: 160-16-541

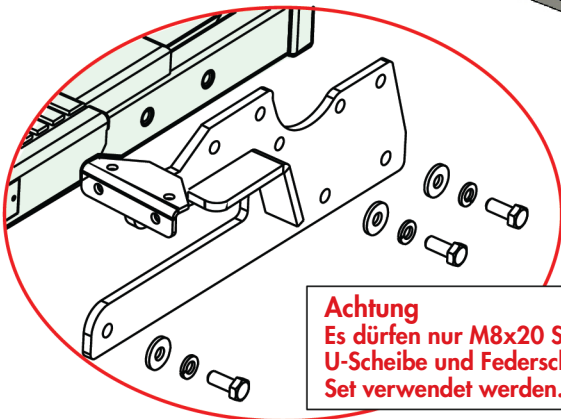
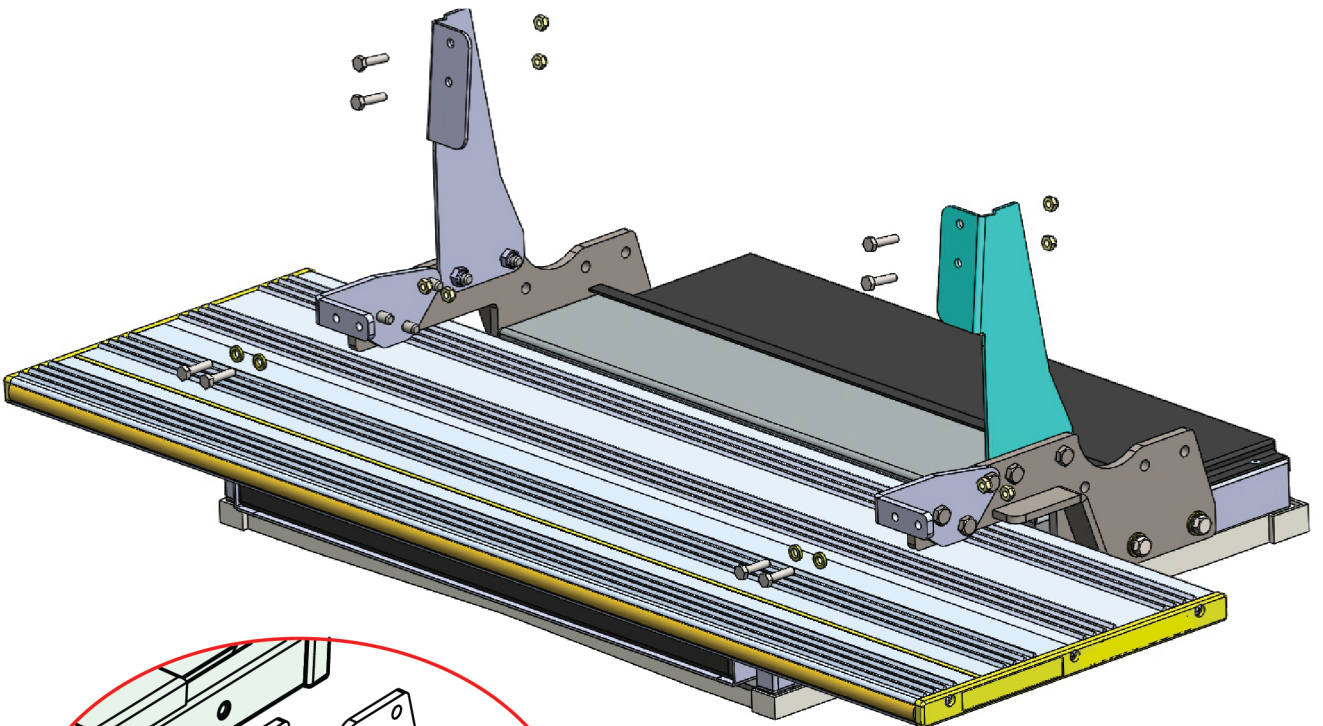
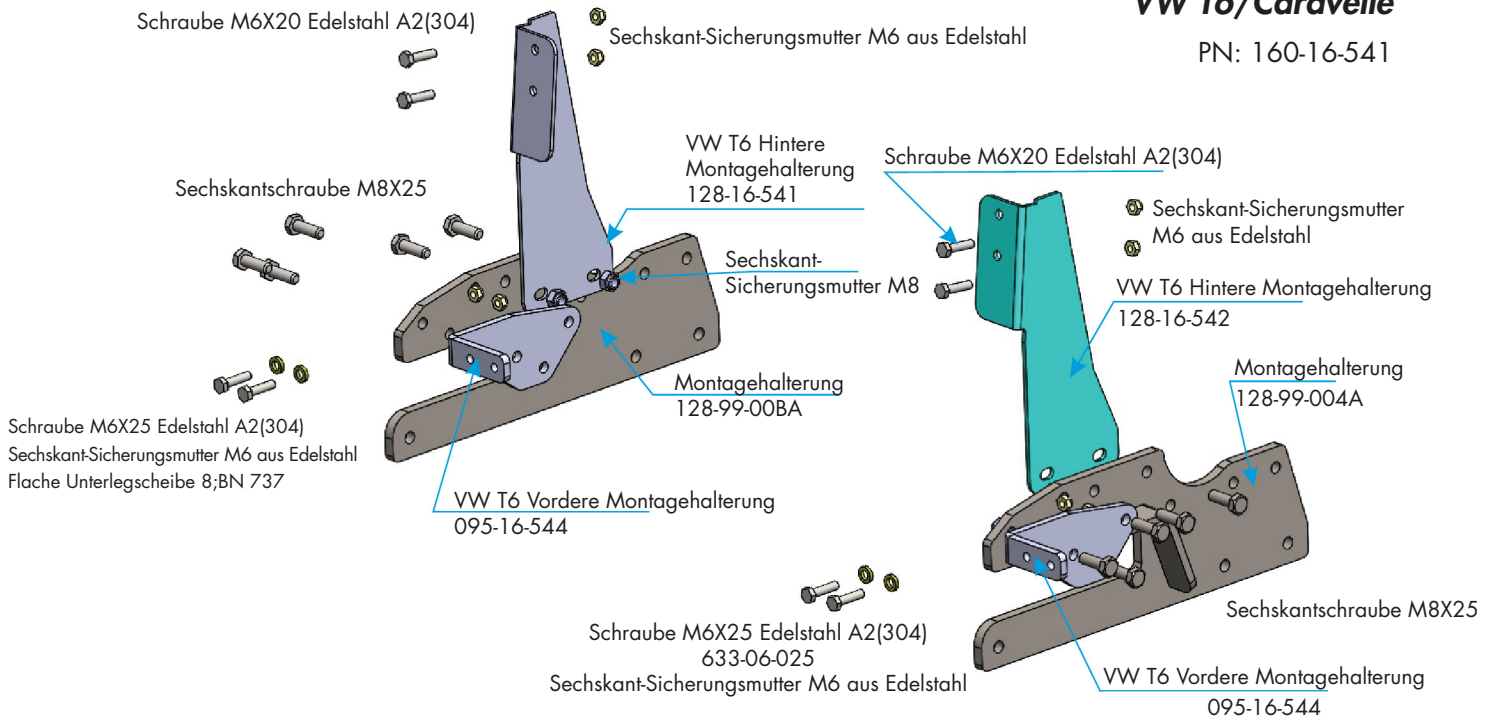

**Achtung**  
 Es dürfen nur M8x20 Schrauben, dicke U-Scheibe und Federscheibe aus dem Set verwendet werden.

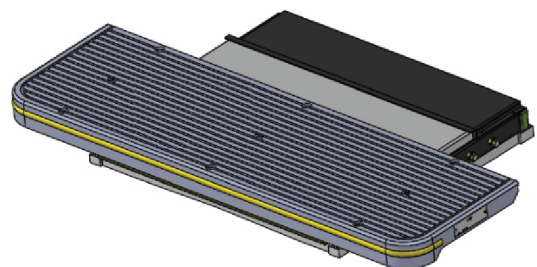

# Anordnung der Halter

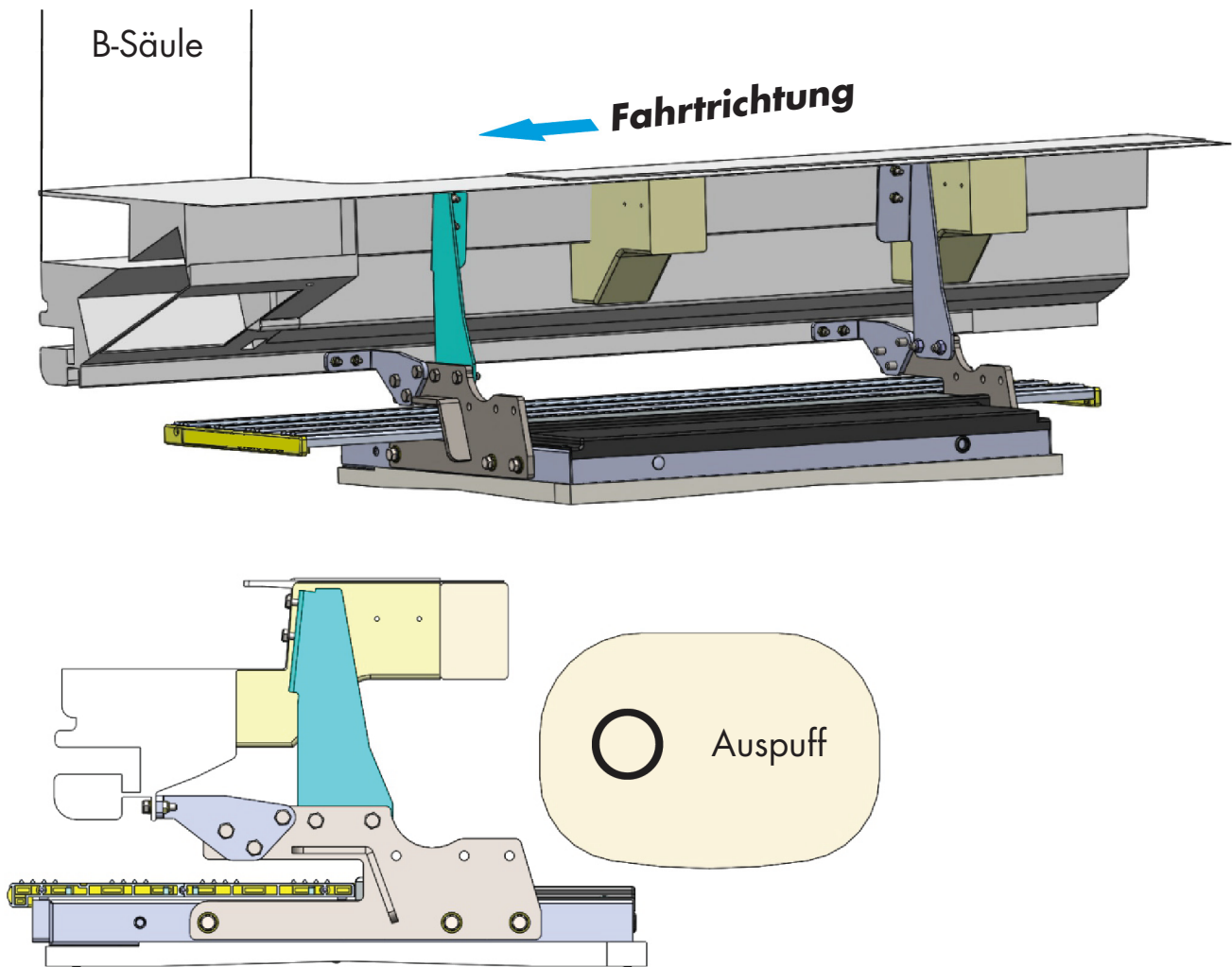

# Anpassen am KFZ

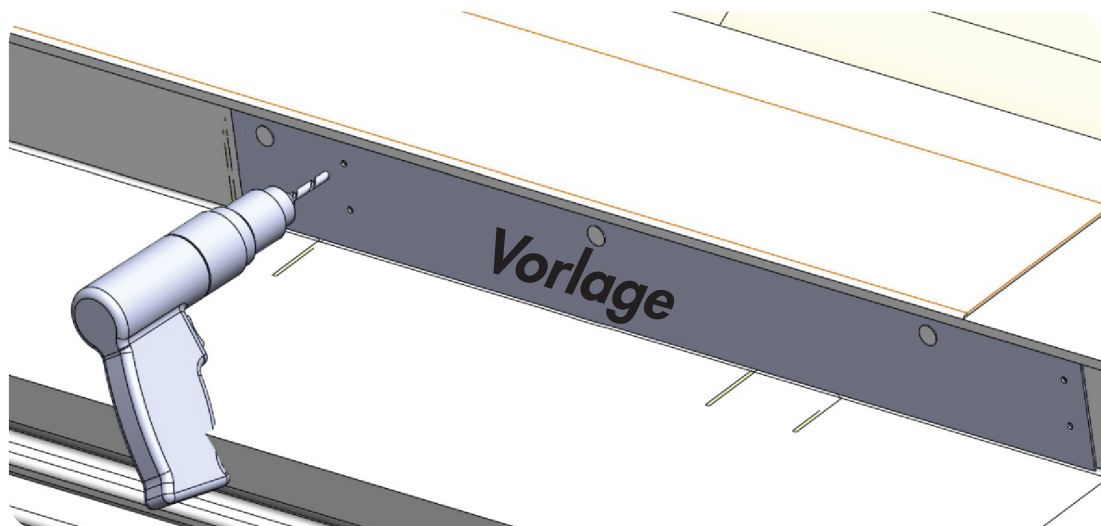
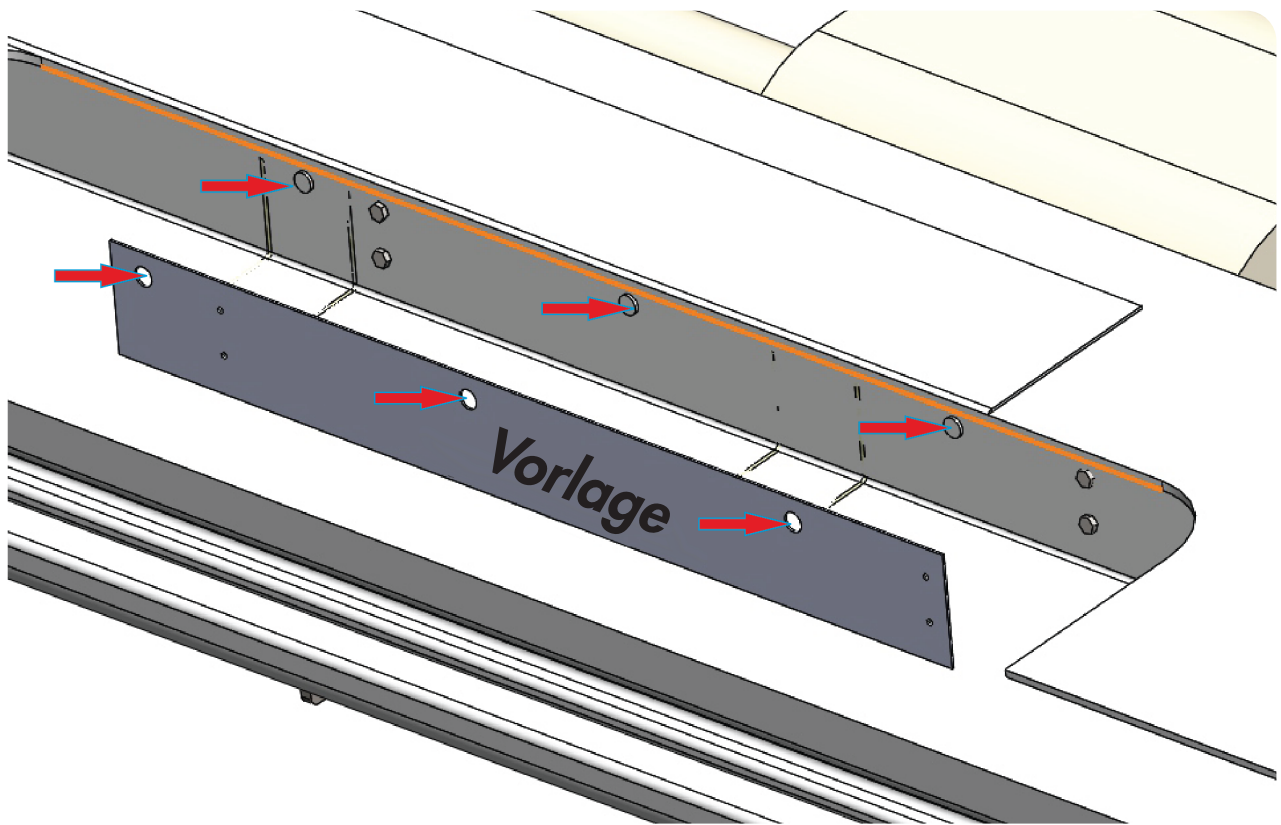
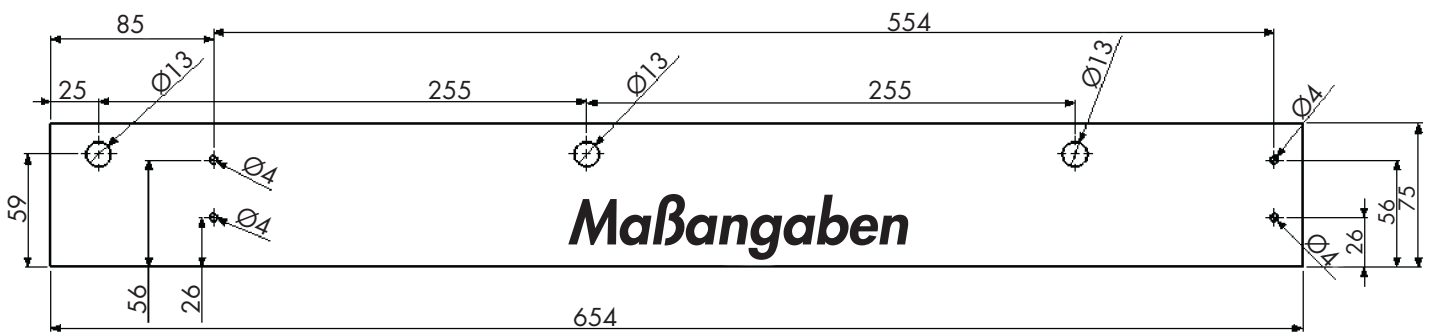

# Montage - elektrische Trittstufe

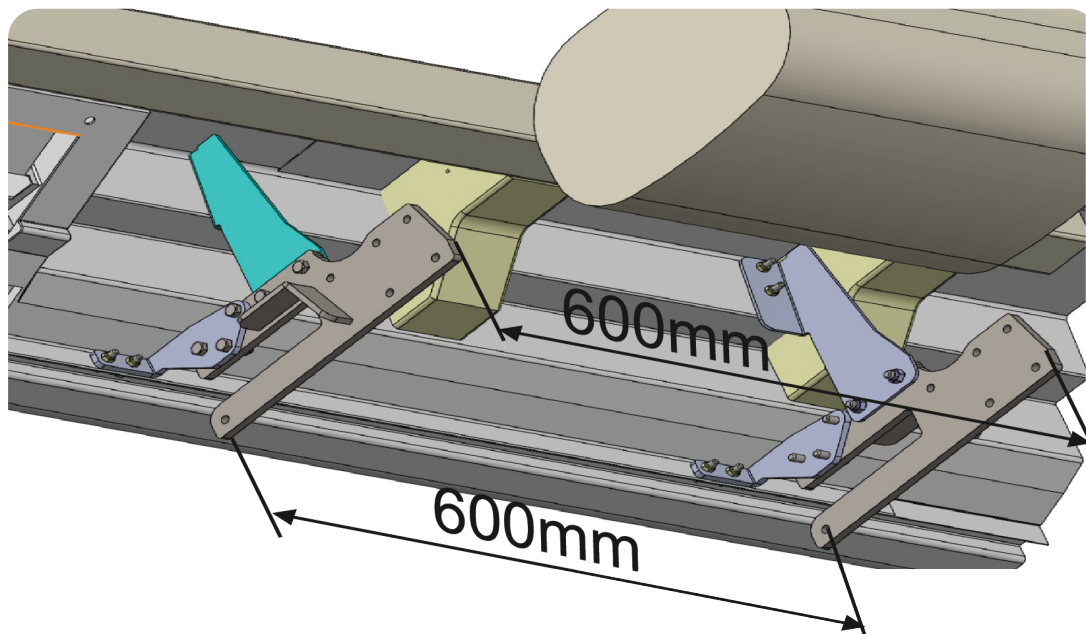
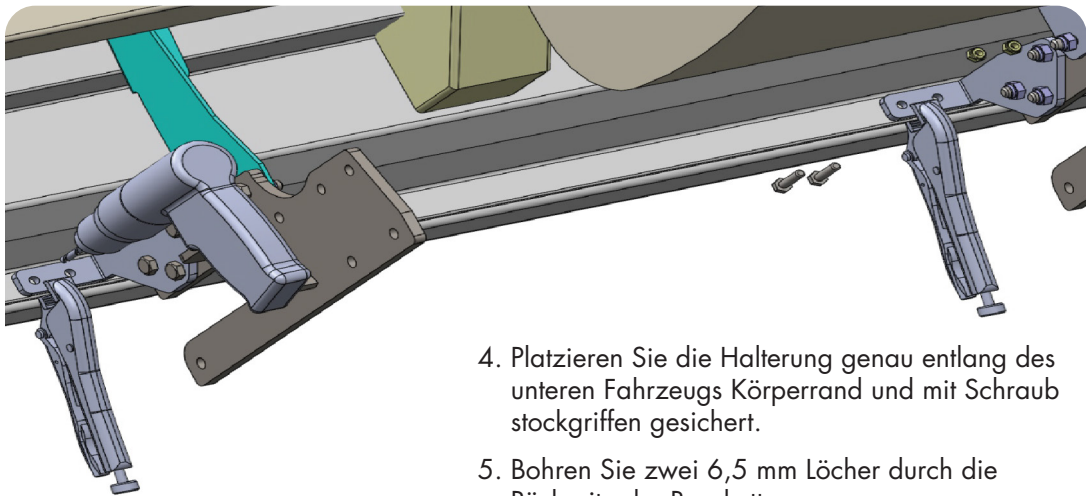

Nach Abschluss der Montage muss die Verkleidung aufgeschnitten werden und das Mittelstück wird entsorgt.

bei den roten Linien schneiden



# Montage - Türkontakt

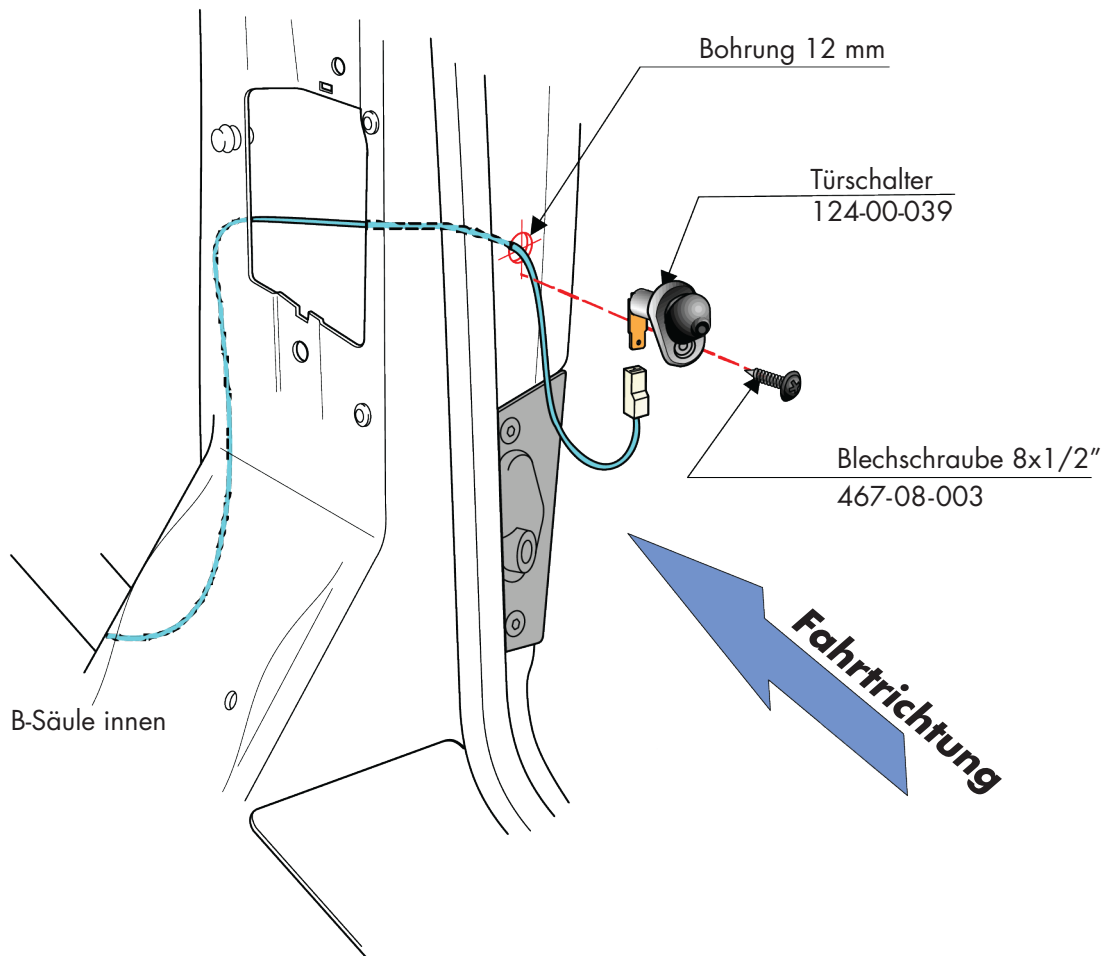
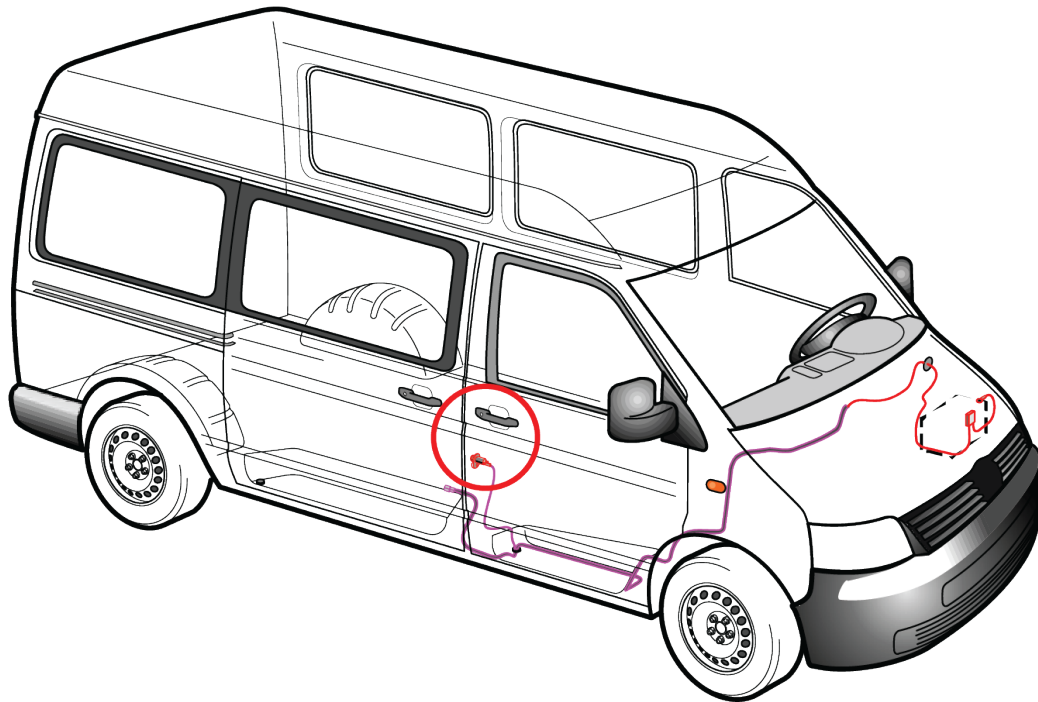

# Sicherheitswarnleuchte

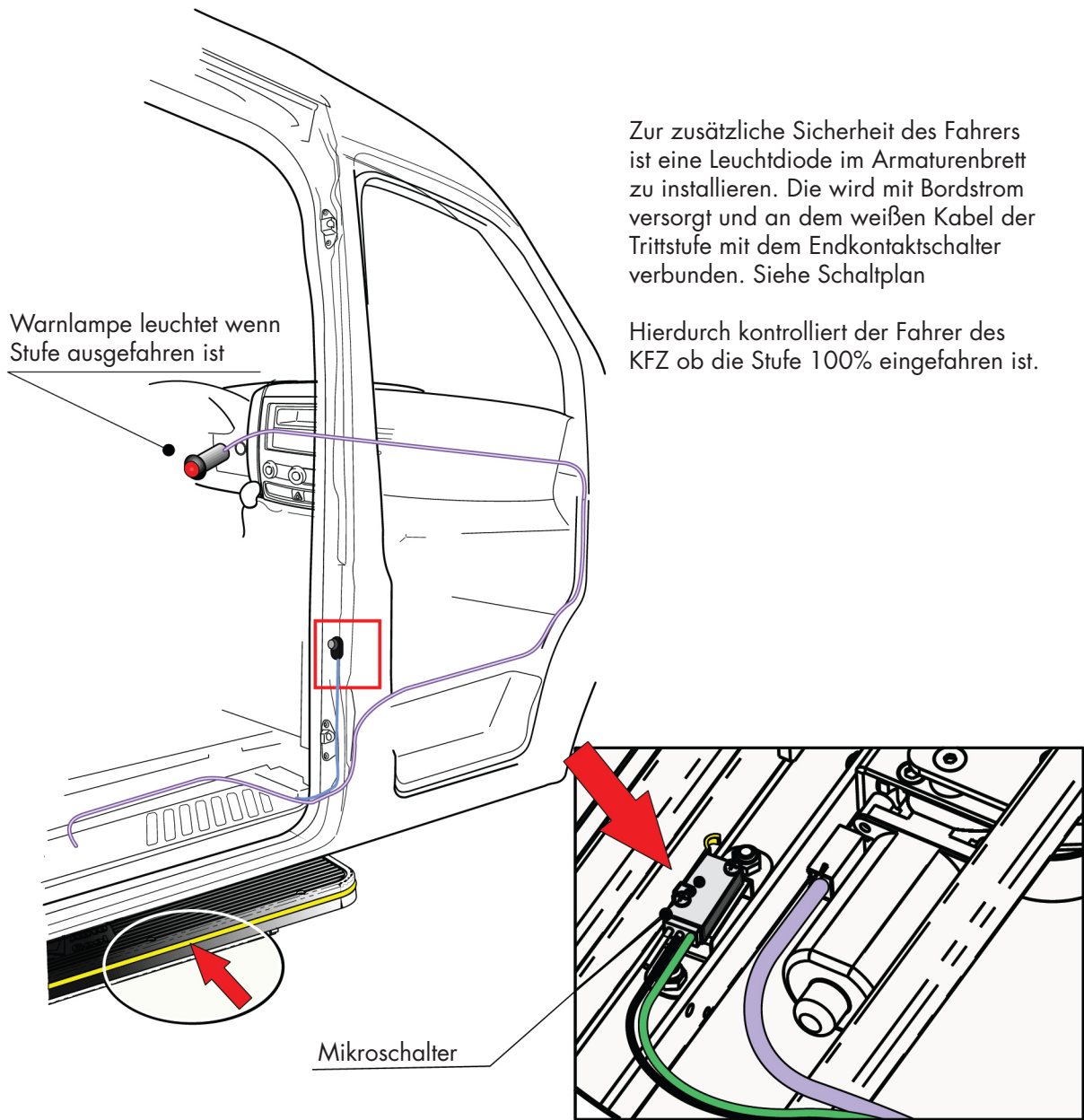



# Stromversorgung

In neuen Fahrzeugen ist unter dem Fahrersitz eine Sicherungsleiste, wo der Versorgungsstrom abgenommen werden kann. Erkundigen Sie sich nach einer Versorgung, die erst nach der Z-Verriegelung aktiv Strom bekommt.

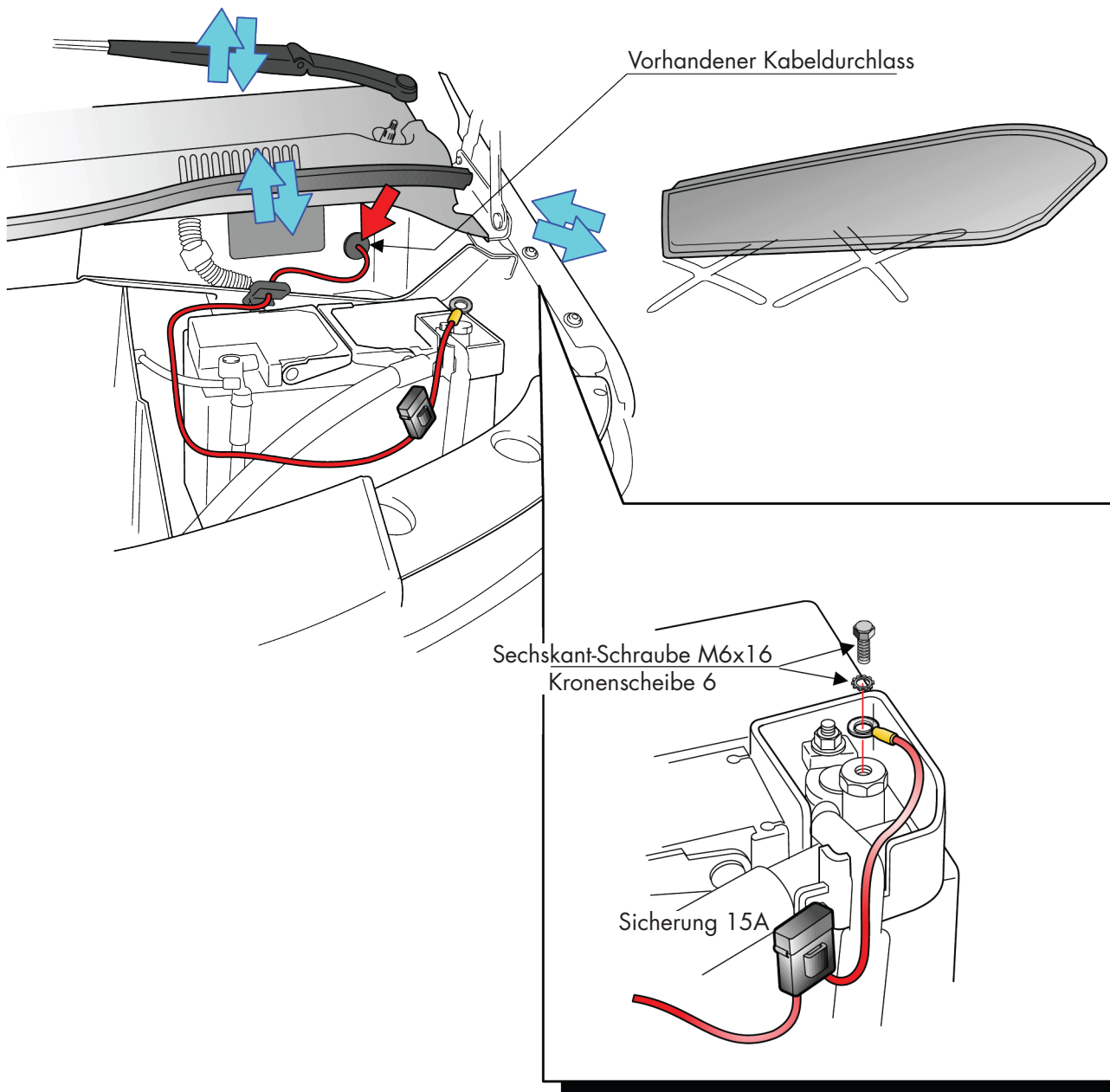
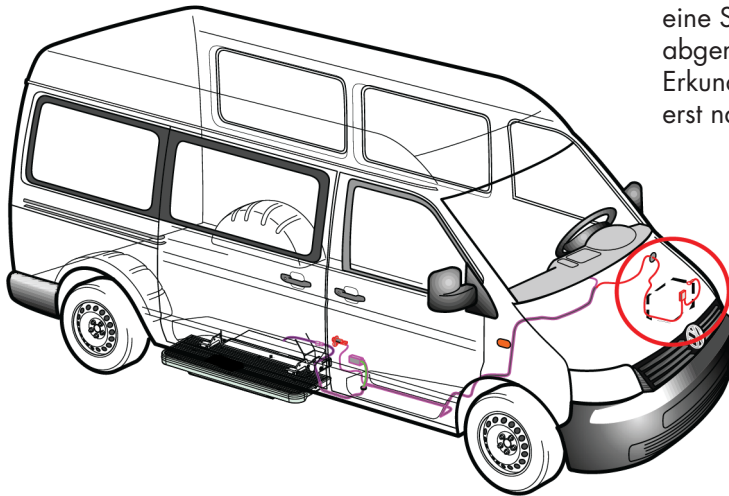

# Verkabelung

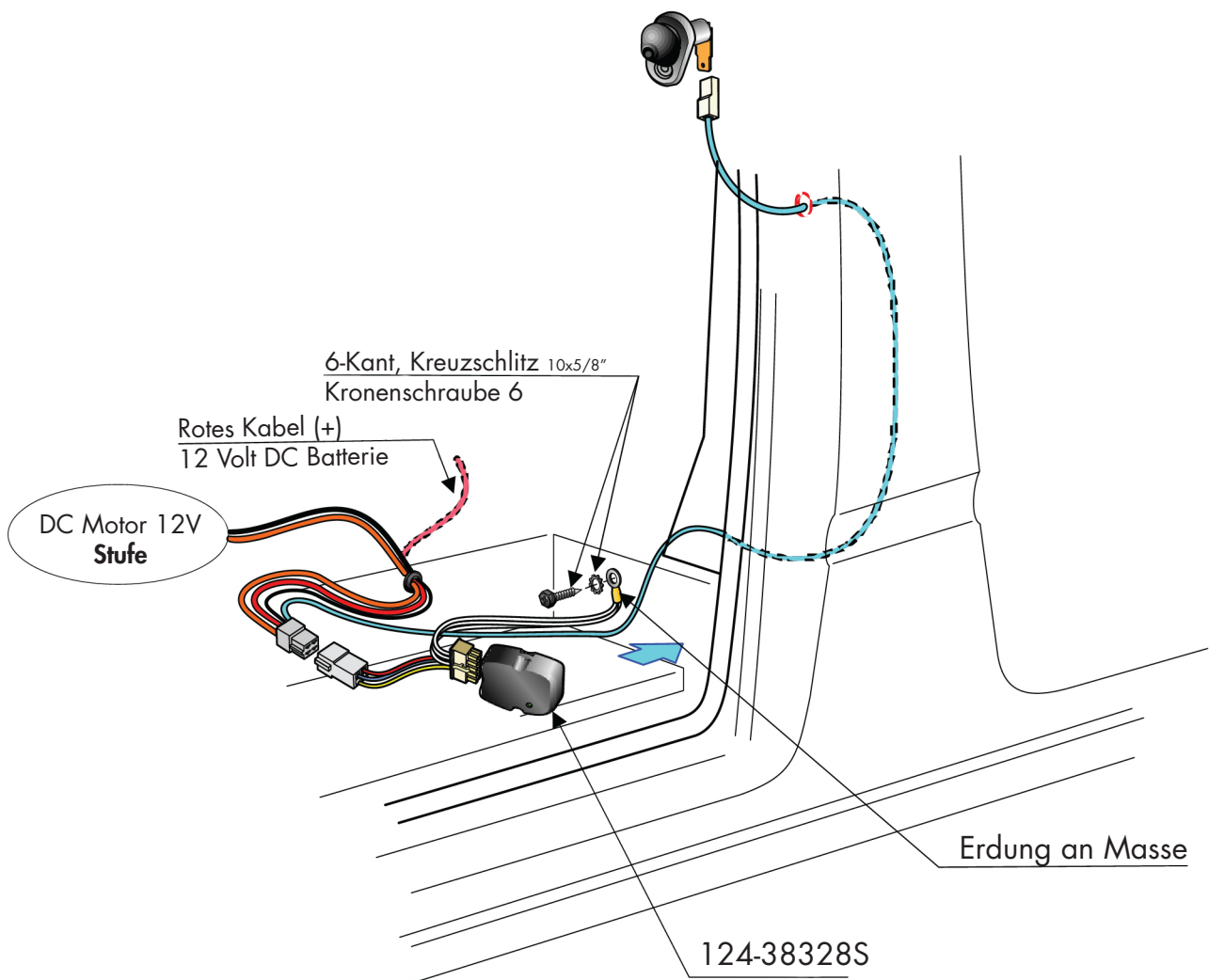
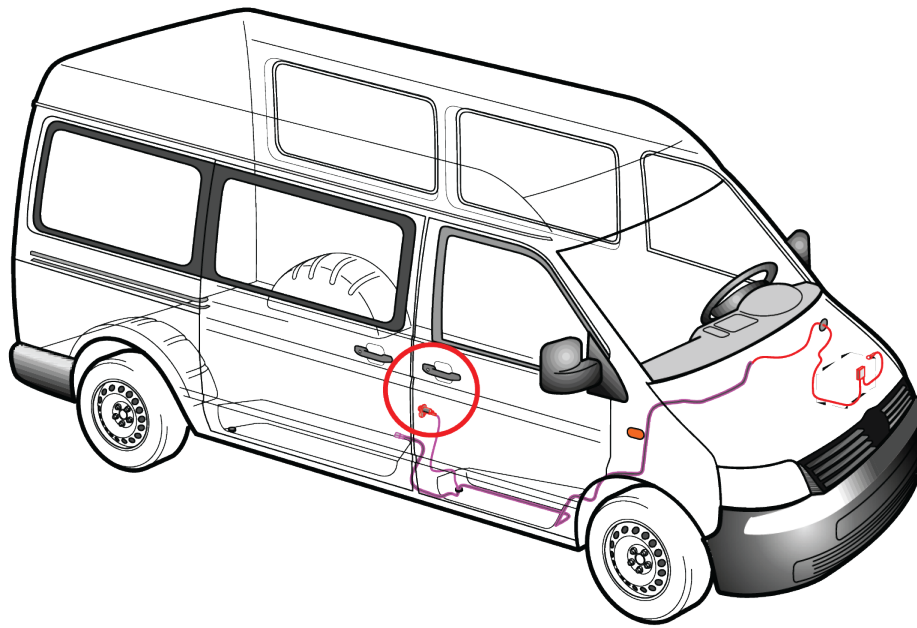

Steuergerät in die Innenverkleidung der B-Säule platzieren.

# Maßnahmen zur Fehlerbehebung - TCE System

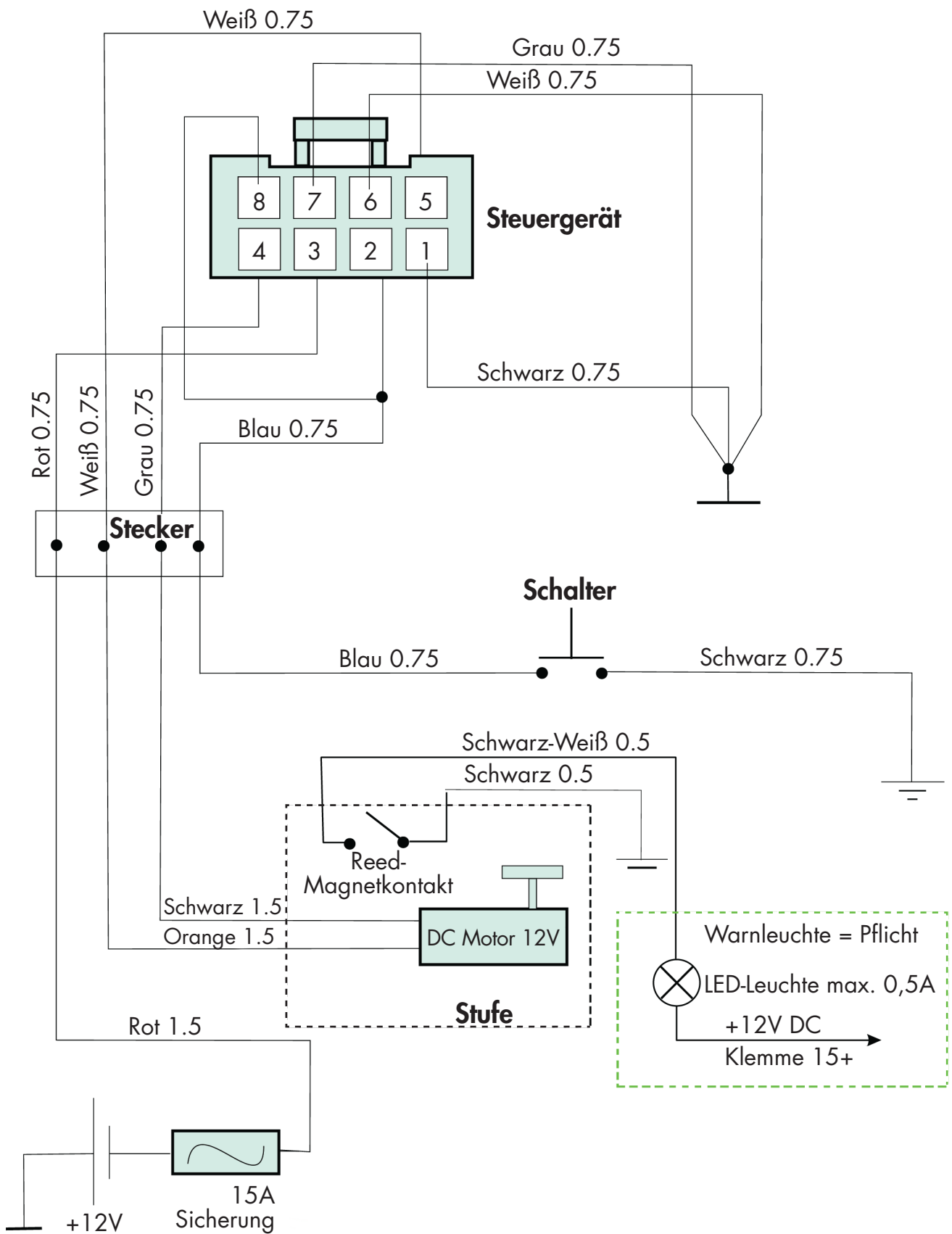

# Maßnahmen zur Fehlerbehebung - TCE System

---

## 1. Trittstufe funktioniert nicht im- Öffnungs- oder Schließvorgang

- Überprüfen Sie die Hauptsicherung
- Überprüfen Sie die Anschlüsse der Leistungsklemmen zu den Steuereinheiten, Motor und Betriebsschalter.
- Überprüfen Sie den Anschluss der Erdungsklemme (-)
- Überprüfen Sie die Steuereinheit

## Wichtige Informationen

Um einen regulären Betrieb zu gewährleisten, nachdem die TCE von Stromversorgung getrennt wurde (Batterie abgeklemmt/ersetzen bei Sicherheitsdefekt usw.), betätigen Sie nach dem Neustart des Systems mehrmals den Türkontaktschalter.